

**imagePASS-M3v1.1/
Network Multi-PDL Printer Unit-M3 v1.1
INSTALLATION PROCEDURE**

**PROCÉDURE D'INSTALLATION DE
Network Multi-PDL Printer Unit-M3 v1.1**

**Network Multi-PDL Printer Unit-M3 v1.1
INSTALLATIONSVERFAHREN**

**Network Multi-PDL Printer Unit-M3 v1.1
PROCEDURA DI INSTALLAZIONE**

**Network Multi-PDL Printer Unit-M3 v1.1
PROCEDIMIENTO DE INSTALACIÓN**

ENGLISH

FRANÇAIS

DEUTSCH

ITALIANO

ESPAÑOL

1.1 Checking components

1.1.1 Unpacking and Check of Included Items

Unpack the shipping box, and check to make sure that none of the following is missing:

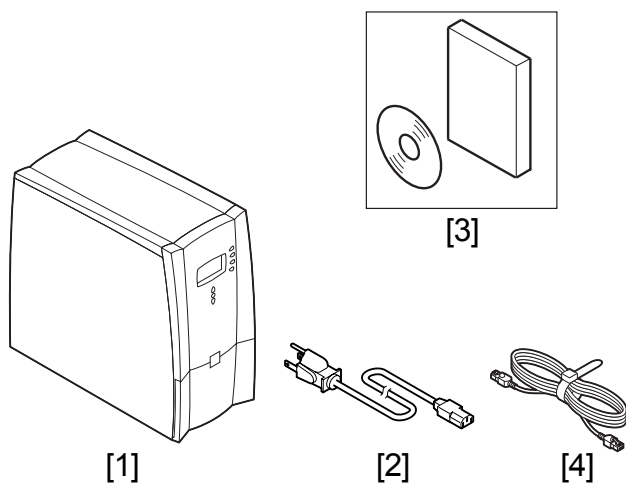

F-1-1

- [1] Main unit
- [2] Power cable
- [3] Media Pack
- [4] Cross Ethernet cable

1.2 Installation procedure

1.2.1 Before Making Connections

- Be sure there will be as much space as indicated for the installation of the machine, making sure that the Copier's back is at least 20 cm from the closest wall:

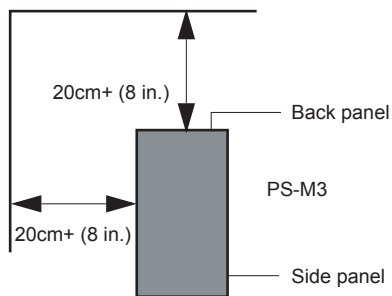

F-1-2

1.2.2 Preliminary Adjustment

- 1) Turn a connected device ON.
- 2) Check to make sure that the version of COPIER>DISPLAY>VERSION>MN-CONT in Service Mode is the following. If the version is earlier than the following, upgrade MN-CONT using Service Support Tool.

4.01 or later for iR8070/85PLUS/9070/105PLUS
10.45 or later for iR5570/6570
- 3) Set '4' to COPIER> OPTION> INT-FACE> IMG-CONT in Service mode.

1.2.3 Installation

- 1) Connect the cross Ethernet cable to the RJ45 connector [1] on which a copier mark is engraved at the back of the main unit.

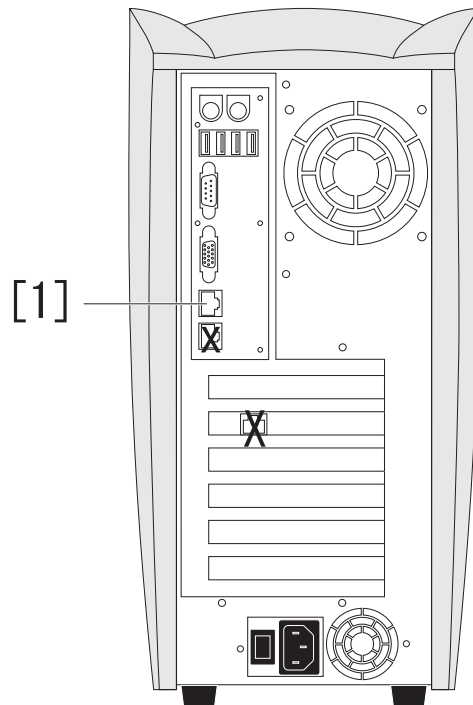

F-1-3

- 2) Connect the other side of the cross Ethernet cable [1] which is connected to the main unit in the procedure 1) to the RJ45 connector of the connected device.

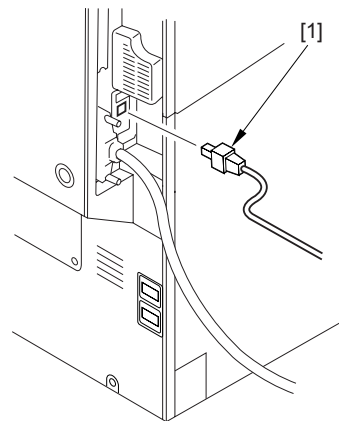

F-1-4

- 3) Turn the connected device ON.
- 4) Connect the power cable [1] to the main unit.

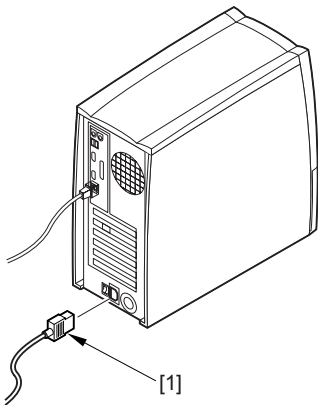

F-1-5

5) Turn the main unit [1] ON.

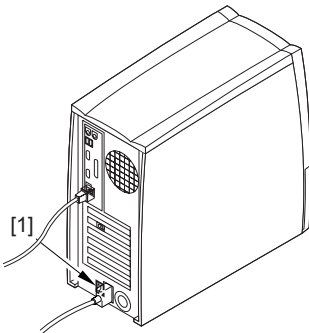

F-1-6

6) When 'Select Language' has appeared, select the appropriate language.

7) When 'Select Market Region' has appeared, select the appropriate region.

8) See that the setup menu starts automatically. At least, select the following in sequence to store data: 'Server Setup', 'Network Setup', 'Printer Setup'. For instance, when you select settings for 'Server Setup', the screen will appear at the end asking you whether you want to store the changes. Selecting 'Yes' will store the settings in question.

9) Select 'Exit Setup' from the 'Setup' menu. (The machine will re-start automatically.)

10) If you set up the DNS setup in Network Setup, turn Off and On a copier after main unit indicates "Idle".

11) Generate a PS Test page and a Configuration page as follows, and check to see that the output is normal.

Function>Print Pages>PS Test Page/Configuration.

12) Generate a PCL Test page and a Configuration page as follows, and check to see that the output is normal.

Function>Print Pages>PCL Test Page/Configuration.

1.1 Checking components

1.1.1 Déballage et Vérification des Éléments Inclus

Déballer la boîte de transport, et s'assurer qu'il ne manque aucun des éléments suivants:

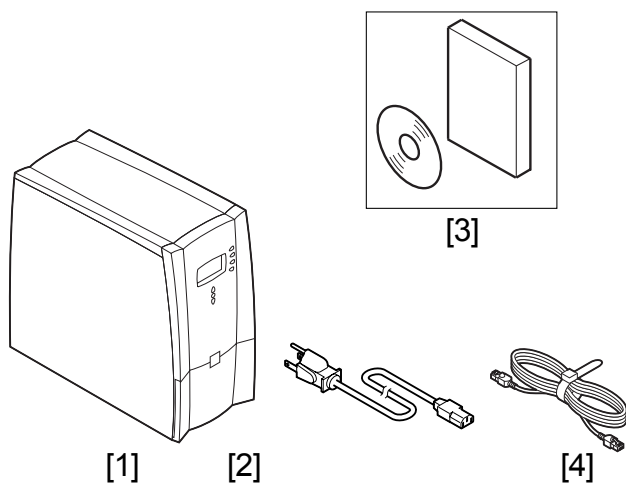

F-1-1

- [1] Unité principale
- [2] Câble d'alimentation
- [3] Pack Media
- [4] Câble Ethernet croisé

1.2 Installation procedure

pale.

1.2.1 Avant d'Effectuer les Connexions

S'assurer qu'il y aura assez d'espace, comme indiqué, pour l'installation de la machine, en s'assurant que le dos de la machine est situé à au moins 20 cm du mur le plus proche :

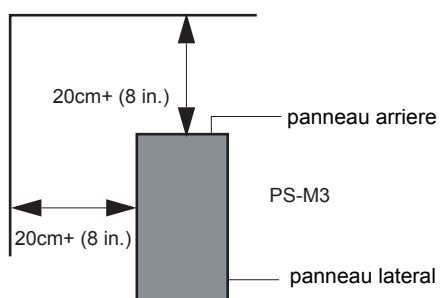

F-1-2

1.2.2 Réglage Préliminaire

- 1) Mettre sous tension l'appareil connecté.
- 2) S'assurer que la version de COPIER> DISPLAY>VERSION> MN-CONT en Mode Service est le suivant.

Si la version est plus tôt que suivant, mettre MN-CONT à jour à l'aide de l'Outil d'Assistance à la Mise en Service.

4.01 ou supérieure pour iR8070/85PLUS/9070/105PLUS

10.45 ou supérieure pour iR5570/6570

- 3) Régler '4' sur COPIER> OPTION> INT-FACE> IMG-CONT en Mode Service.

1.2.3 Installation

- 1) Connecter le câble Ethernet croisé sur le connecteur RJ45[1] sur lequel un symbole de photocopieuse est gravé, à l'arrière de l'unité princi-

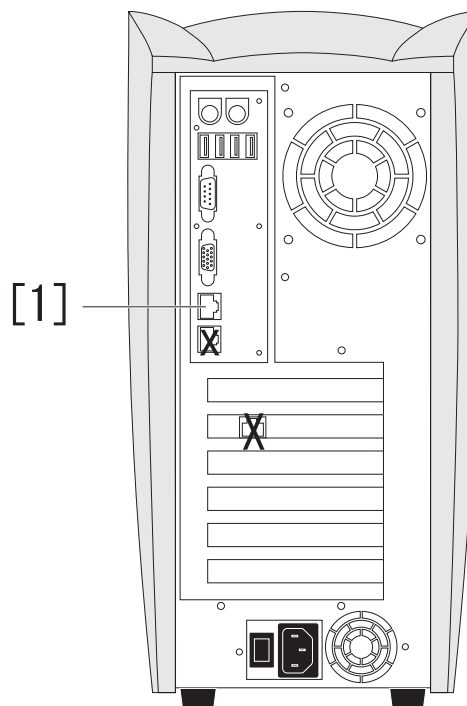

F-1-3

- 2) Connecter l'autre côté du câble Ethernet croisé connecté à l'unité principale à l'étape 1), au connecteur RJ45 de l'appareil connecté.

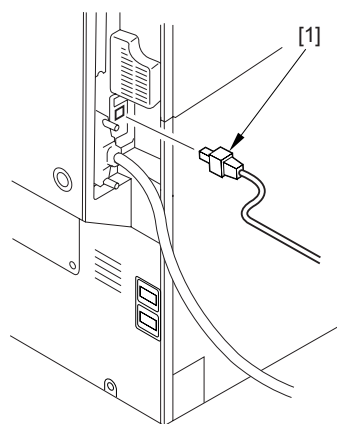

F-1-4

- 3) Mettre sous tension l'appareil connecté.
- 4) Connecter le câble d'alimentation à l'unité principale.

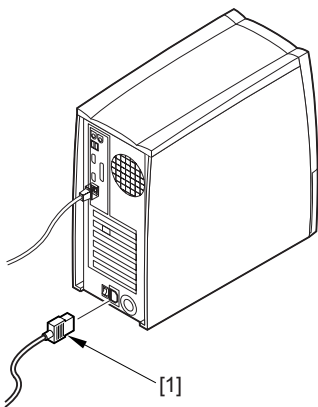

F-1-5

5) Mettre sous tension l'unité principale.

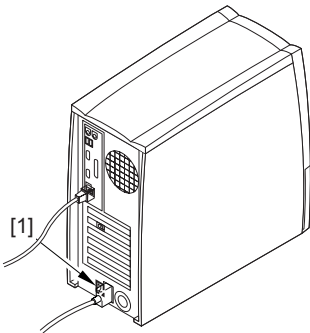

F-1-6

- 6) Lorsque 'Select Language' apparaît, choisir la langue appropriée.
- 7) Lorsque 'Select Market Region' apparaît, choisir la région appropriée.
- 8) Vérifier que le menu de réglage démarre automatiquement. Sélectionner au moins les options suivantes en séquence pour garder les données: 'Server Setup', 'Network Setup', 'Printer Setup'. Par exemple, lors de la sélection de 'Server Setup', l'écran demandera à la fin si l'on veut ou non garder les changements. En sélectionnant 'Yes', on gardera les réglages en question.
- 9) Sélectionner 'Exit Setup' dans le menu 'Setup'. (La machine redémarrera automatiquement.)
- 10) Si le "DNS setup" est réglé dans Network Setup, éteindre puis allumer une photocopieuse une fois que l'unité principale indique "Idle".

11) Créer une page de test PS et une page de Configuration comme suit, et s'assurer que le résultat est normal. Function>Print Pages>PS Test Page/Configuration.

12) Créer une page de test PCL et une page de Configuration comme suit, et s'assurer que le résultat est normal. Function>Print Pages>PCL Test Page/Configuration.

1.1 Checking components

1.1.1 Entpacken und Überprüfen Sie die enthaltenen Teile

Packen Sie die Versandkiste aus, und achten Sie darauf, dass keines der folgenden Elemente fehlt:

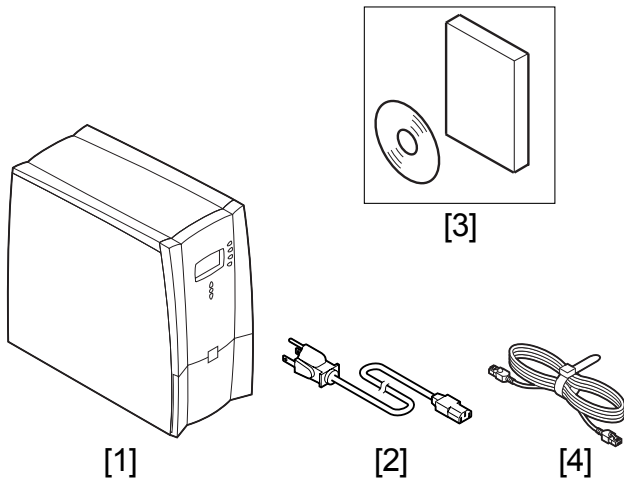

F-1-1

- [1] Haupteinheit
- [2] Stromkabel
- [3] Medienpaket
- [4] Ethernet-Kreuzkabel

1.2 Installation procedure

1.2.1 Vor dem Anschließen

Achten Sie bei der Installation der Maschine darauf, dass wenigstens 20 cm zwischen der Rückseite der Maschine und der nächsten Wand frei bleiben.

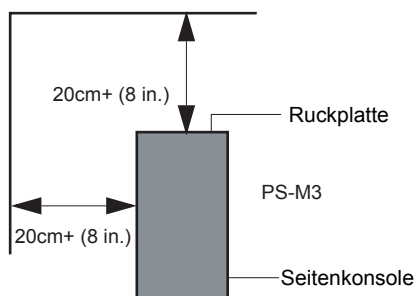

F-1-2

1.2.2 Voreinstellungen

- 1) Schalten Sie das angeschlossene Gerät EIN.
- 2) Achten Sie darauf, dass die Version von COPIER> DISPLAY> VERSION> MN-CONT im Servicemodus das folgend ist.

Wenn es sich um eine ältere Version als das folgend handelt, dann müssen Sie MN-CONT mittels des Service-Unterstützungs-Tools aktualisieren.

4.01 oder höher für iR8070/85PLUS/9070/105PLUS
10.45 oder höher für iR5570/6570

- 3) Stellen Sie im Servicemodus COPIER> OPTION> INT-FACE> IMG-CONT auf '4'.

1.2.3 Installation

- 1) Schliessen Sie das Ethernet-Kreuzkabel an dem RJ45-Stecker[1] an, auf dem eine Kopiermarkierung eingraviert ist und der sich auf der Rückseite der Haupteinheit befindet.

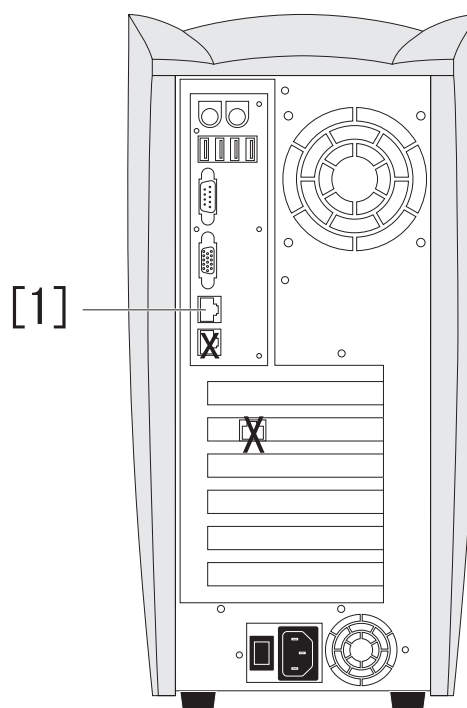

F-1-3

- 2) Schliessen Sie das andere Ende des Ethernet-Kreuzkabels, das in dem Schritt 1) an der Haupteinheit angeschlossen worden ist, an dem RJ45-Stecker des angeschlossenen Gerätes an.

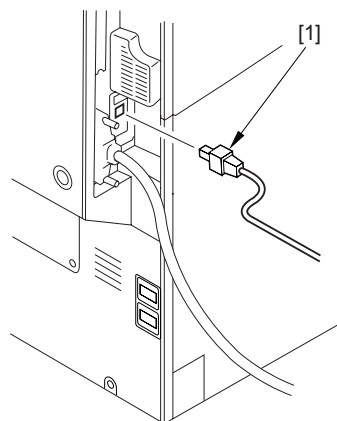

F-1-4

- 3) Schalten Sie das angeschlossene Gerät EIN.
- 4) Verbinden Sie das Stromkabel mit der Haupteinheit.

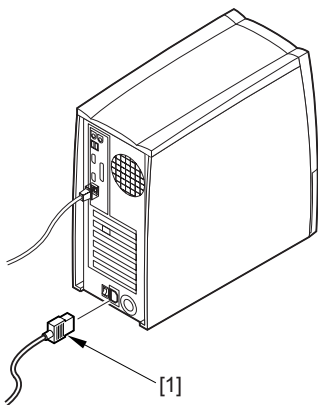

F-1-5

5) Schalten Sie die Haupteinheit EIN.

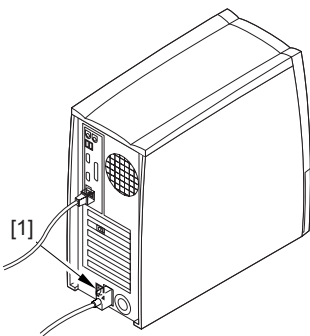

F-1-6

6) Wenn 'Select Language' erscheint, wählen Sie die gewünschte Sprache aus.

7) Wenn 'Select Market Region' erscheint, wählen Sie die geeignete Region aus.

8) Das Setup-Menü startet automatisch. Zum Schluss müssen Sie die folgende Sequenz auswählen, um Daten zu speichern: 'Server Setup', 'Network Setup', 'Printer Setup'; am Ende erscheint ein Bildschirm, der Sie fragt, ob Sie die Änderungen speichern möchten. Wählen Sie 'Yes', um die fraglichen Einstellungen zu speichern.

9) Wählen Sie 'Exit Setup' aus dem Menü 'Setup' aus. (Die Maschine startet automatisch neu.)

10) Wenn Sie 'DNS Setup' in Network Setup einstellen, müssen Sie den kopierer aus-und wieder einschalten, nachdem die Haupteinheit 'Idle' angezeigt hat.

11) Erstellen Sie eine PS-Testseite und eine Konfigu-

rationsseite wie folgt, und prüfen Sie, dass der Ausdruck normal ist.

Function > Print Pages > PS Test Page / Configuration.

12) Erstellen Sie eine PCL-Testseite und eine Konfigurationsseite wie folgt, und prüfen Sie, dass der Ausdruck normal ist.

Function > Print Pages > PCL Test Page / Configuration.

1.1 Checking components

1.1.1 Disimballo e verifica dei componenti

Aprire l'imballo e verificare che siano presenti tutti i componenti indicati di seguito:

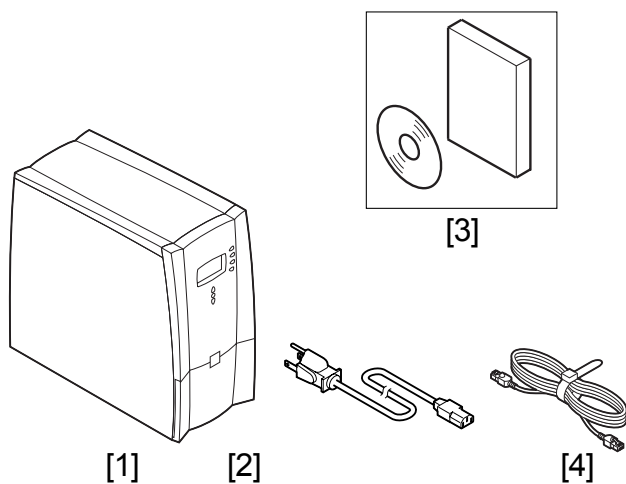

F-1-1

- [1] Unità principale
- [2] Cavo di alimentazione
- [3] Pacchetto supporti
- [4] Cavo incrociato Ethernet

1.2 Installation procedures

1.2.1 Prima della realizzazione delle

Assicurarsi che sia presente lo spazio minimo indicato per l'installazione della macchina, e soprattutto che il retro della macchina si trovi ad almeno 20 cm di distanza dalla parete più vicina.

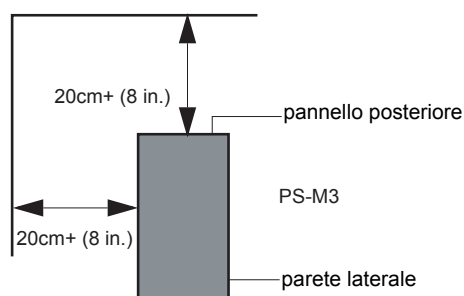

F-1-2

1.2.2 Regolazioni preliminari

- 1) Accendere la periferica collegata.
- 2) Verificare che la versione indicata da COPIER>DISPLAY>VERSION>MN-CONT in Modalità di servizio.

Se la versione è precedente alla versione come sotto scritto, aggiornare MNCONT utilizzando il Service Support Tool.

4.01 o superiore per iR8070/85PLUS/9070/105PLUS
10.45 o superiore per iR5570/6570

- 3) Impostare '4' su COPIER> OPTION> INTERFACE> IMG-CONT in Modalità di servizio.

1.2.3 Installazione

- 1) Collegare il cavo incrociato Ethernet al connettore RJ45 sul retro dell'unità principale su cui è rappresentata un'icona di una copiatrice.

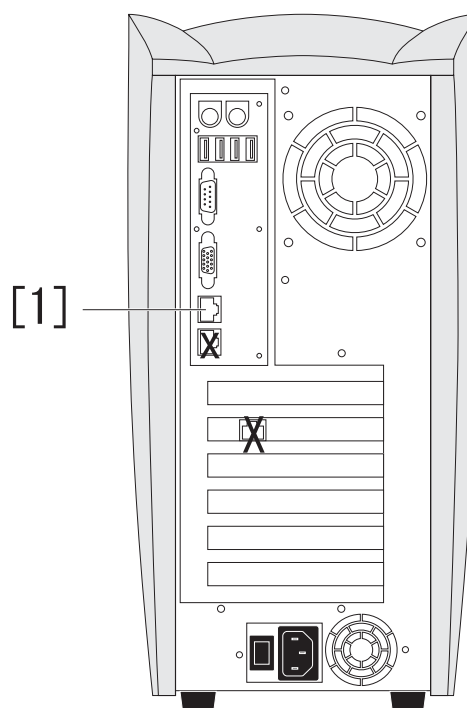

F-1-3

- 2) Collegare quindi al connettore RJ45 del dispositivo collegato l'altra estremità del cavo incrociato Ethernet che era stato collegato all'unità principale al passo 1) della procedura.

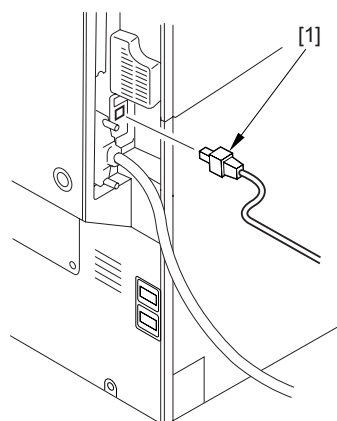

F-1-4

- 3) Accendere la periferica collegata.
- 4) Collegare il cavo di alimentazione all'unità principale.

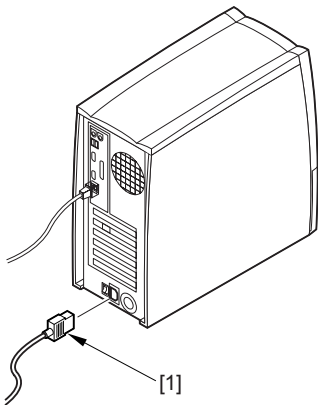

F-1-5

5) Accendere l'unità principale.

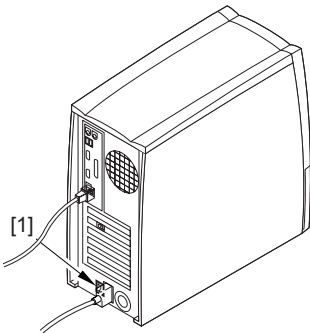

F-1-6

6) Raggiungere 'Select Language' e scegliere la lingua desiderata.

7) Quando viene visualizzato 'Select Market Region', selezionare la regione appropriata.

8) Verificare che il menu di configurazione si avvia automaticamente. Selezionare quindi le seguenti opzioni per memorizzare i dati: 'Server Setup'.

'Network Setup', 'Printer Setup'. Ad esempio, quando viene selezionata la configurazione per 'Server Setup', da ultimo verrà visualizzata una schermata di conferma prima della memorizzazione delle modifiche. Selezionare 'Yes' per memorizzare le impostazioni.

9) Selezionare 'Exit Setup' dal menu 'Setup'. La macchina si riavvierà automaticamente.

10) Se in Impostazioni di rete è stata configurata la sezione relativa al DNS, spegnere e quindi riaccendere la copiatrice quando l'unità principale visualizza "Idle".

11) Generare una pagina di prova e una pagina di configurazione come segue, e verificare che la stampa sia corretta.

Pages>PS Test Page/Configuration.

12) Generare una pagina di prova e una pagina di configurazione come segue, e verificare che la stampa sia corretta.

Pages>PCL Test Page/Configuration.

1.1 Checking components

1.1.1 Desembalaje

Abra la caja de embarque, compruebe que cuenta con todos los elementos siguientes;

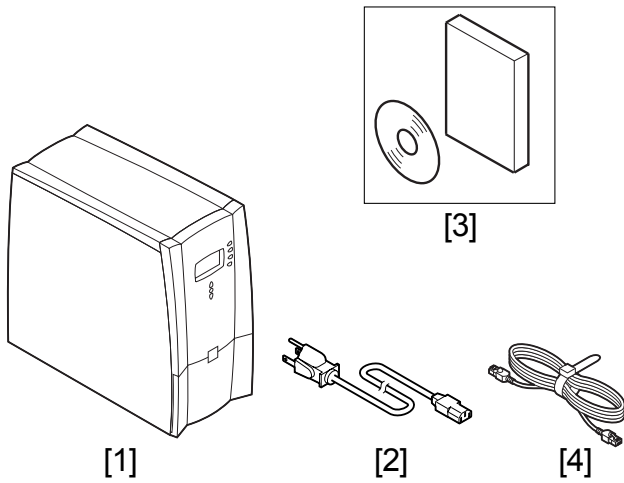

F-1-1

- [1] Unidad principal
- [2] Cable de alimentación
- [3] Media Pack
- [4] Cable Ethernet cruzado

1.2 Installation procedure

1.2.1 Preparación antes de instalar

Como el bosquejo áspero el espacio que instala la máquina que hace punto es garantizado.

El espacio sobre los 20cm es necesario de la parte posterior y del lado del máquina que hace punto.

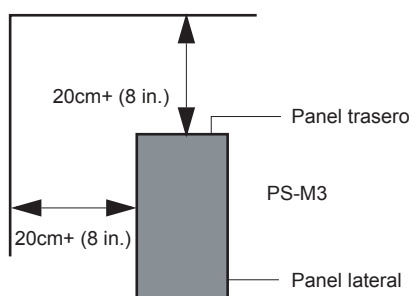

F-1-2

1.2.2 Ajuste preliminar

- 1) Encienda el dispositivo conectado.
- 2) Verifique que la versión de COPIER> DISPLAY>VERSION> MN-CONT en el modo Service sea la siguiente.
Si la versión es anterior que el siguiente, actualice MN-CONT utilizando Service Support Tool (herramienta de soporte para el servicio).

4.01 o posterior para iR8070/85PLUS/9070/105PLUS

10.45 o posterior para iR5570/6570

- 3) Ajuste 4 a COPIER> OPTION> INT-FACE> IMG-CONT en el modo Service.

1.2.3 Instalación

- 1) Conecte el cable Ethernet cruzado al conector RJ45[1] que lleva grabada la marca de copiadora en la parte trasera de la unidad principal.

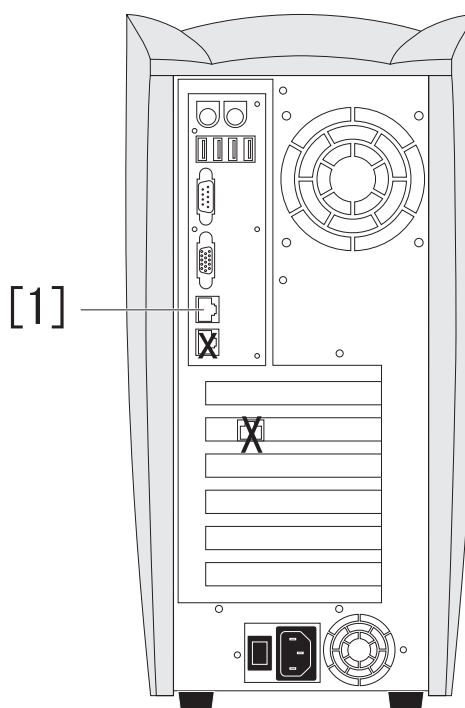

F-1-3

- 2) Conecte el otro extremo del cable Ethernet cruzado [1] conectado a la unidad principal en el paso 1), al conector RJ45 del dispositivo conectado.

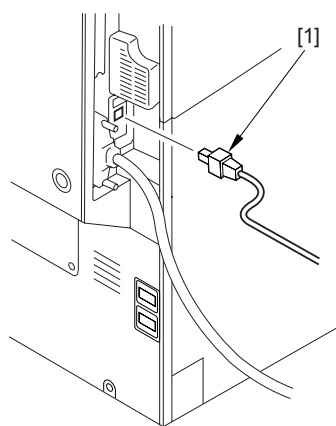

F-1-4

- 3) Encienda el dispositivo conectado.
- 4) Conecte el cable de alimentación [1] a la unidad principal.

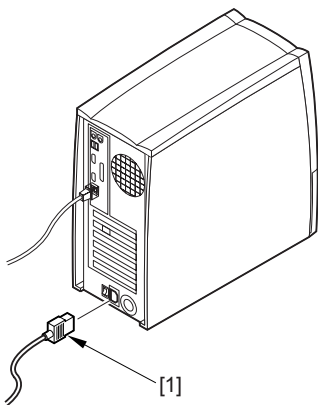

F-1-5

5) Encienda la unidad principal [1].

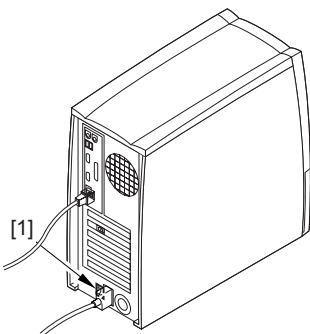

F-1-6

- 6) Cuando aparezca "Select Language", seleccione el idioma apropiado.
- 7) Cuando aparezca «Select Market Region», seleccione la región apropiada.
- 8) Compruebe que el menú de configuración se inicie automáticamente. Para guardar los datos, seleccione por lo menos lo siguiente, en orden secuencial: «Server Setup» «Network Setup» «Printer Setup». Por ejemplo, cuando selecciona los ajustes para «Server Setup», aparecerá una pantalla al final preguntándole si desea guardar los cambios. Seleccione «Yes» para guardar los datos pertinentes.
- 9) Seleccione «Exit Setup» en el menú «Setup». (La máquina se reinicia automáticamente).
- 10) Si efectúa la configuración DNS en Network Setup, apague y encienda la copiadora después

que aparezca la indicación «Idle» en la unidad principal.

11) De la siguiente manera, genere una página de prueba PS y una página de configuración, y compruebe que sean normales.

Function>Print Pages> PS Test Page/Configuration.

12) De la siguiente manera, genere una página de prueba PCL y una página de configuración, y compruebe que sean normales.

Function>Print Pages> PCL Test Page/Configuration.

